

令和5年度 福井県高等学校春季総合体育大会(バレーボール競技) 結果

女子予選グループ戦

日にち: 令和5年 6月 1日 場所: 武生東高校

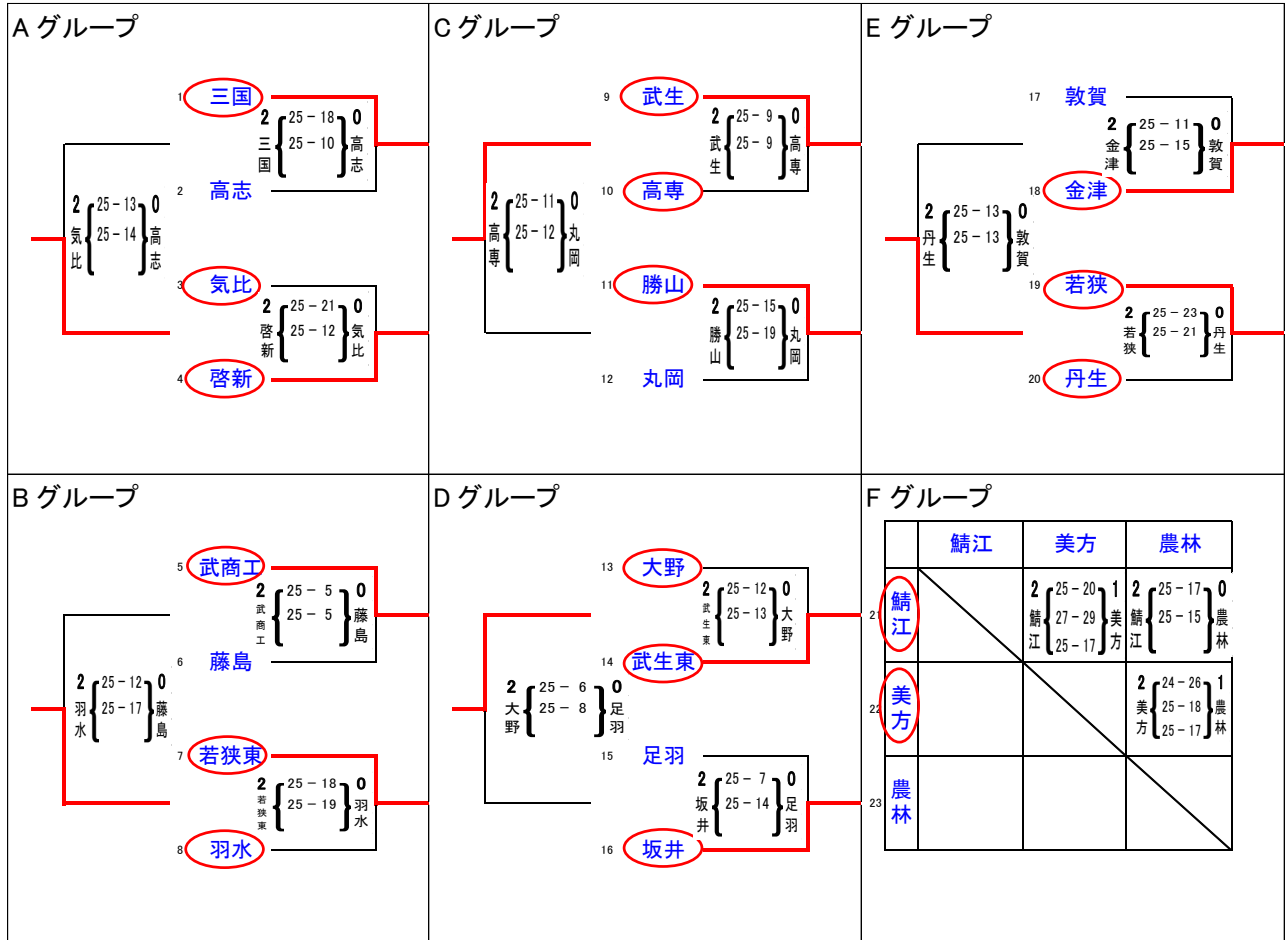

印の17チームとシードチーム(工大福井、福井商業、北陸、仁愛女子)は、明日の決勝トーナメントに進出します。

なお、大会の優勝チームは、8月1日～5日で北海道釧路市、釧路町で行われる令和5年度全国高等学校総合体育大会に出場します。

また、大会の優勝から4位までのチームは、6月16日～18日富山県で行われる第59回北信越高等学校バレーボール選手権大会に出場します。

令和5年度 福井県高校春季総合体育大会(バレーボール競技) 結果 女子決勝トーナメント

日にち: 令和5年 6月 2, 3日 場所: 武生東高校

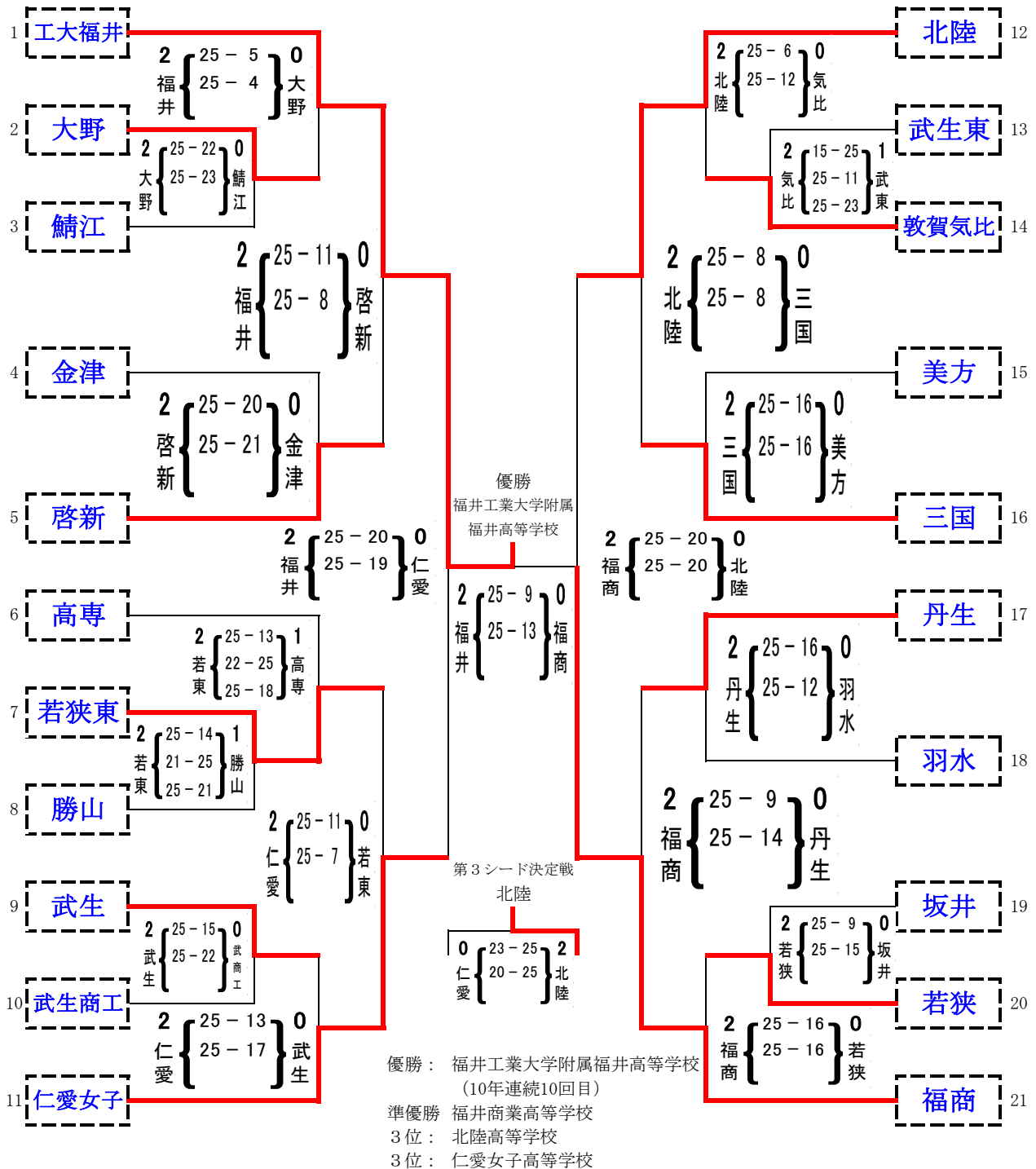

大会の優勝チームは、8月1日～5日で北海道釧路市、釧路町で行われる令和5年度全国高等学校総合体育大会に出場します。

また、大会の優勝から4位までのチームは、6月16日～18日富山県で行われる第59回北信越高等学校バレーボール選手権大会に出場します。

令和5年度 福井県高校春季総合体育大会(バレーボール競技) 結果

男子予選グループ戦

日にち: 令和5年 6月 1日 場所: アイシンスポーツアリーナ

Aグループ	Bグループ	Cグループ																															
<p>1 敦工 $\left\{ \begin{array}{l} 2-25-20 \\ 25-21 \end{array} \right\} 0$ 敦工</p> <p>2 坂井 $\left\{ \begin{array}{l} 2-25-12 \\ 25-16 \end{array} \right\} 0$ 科技</p> <p>3 羽水 $\left\{ \begin{array}{l} 2-25-14 \\ 25-12 \end{array} \right\} 0$ 科技</p> <p>4 科技</p>	<p>5 若狭東 $\left\{ \begin{array}{l} 2-25-17 \\ 25-15 \end{array} \right\} 0$ 若狭東</p> <p>6 勝山 $\left\{ \begin{array}{l} 2-25-14 \\ 25-9 \end{array} \right\} 0$ 若狭東</p> <p>7 武商工 $\left\{ \begin{array}{l} 2-26-24 \\ 25-20 \end{array} \right\} 0$ 高専</p> <p>8 高専</p>	<p>9 明成 $\left\{ \begin{array}{l} 2-25-14 \\ 23-25 \\ 25-12 \end{array} \right\} 1$ 明成</p> <p>10 藤島 $\left\{ \begin{array}{l} 2-25-19 \\ 25-22 \end{array} \right\} 0$ 明成</p> <p>11 高志 $\left\{ \begin{array}{l} 2-20-25 \\ 25-12 \\ 25-19 \end{array} \right\} 1$ 高志</p> <p>12 北陸</p>																															
Dグループ	Eグループ																																
<table border="1"> <thead> <tr> <th></th> <th>武生</th> <th>丹生</th> <th>農林</th> </tr> </thead> <tbody> <tr> <th>13 武生</th> <td></td> <td>$\left\{ \begin{array}{l} 2-25-11 \\ 25-12 \end{array} \right\} 0$ 丹生</td> <td>$\left\{ \begin{array}{l} 0-16-25 \\ 27-29 \end{array} \right\} 2$ 農林</td> </tr> <tr> <th>14 丹生</th> <td></td> <td></td> <td>$\left\{ \begin{array}{l} 1-25-21 \\ 14-25 \\ 17-25 \end{array} \right\} 2$ 農林</td> </tr> <tr> <th>15 農林</th> <td></td> <td></td> <td></td> </tr> </tbody> </table>		武生	丹生	農林	13 武生		$\left\{ \begin{array}{l} 2-25-11 \\ 25-12 \end{array} \right\} 0$ 丹生	$\left\{ \begin{array}{l} 0-16-25 \\ 27-29 \end{array} \right\} 2$ 農林	14 丹生			$\left\{ \begin{array}{l} 1-25-21 \\ 14-25 \\ 17-25 \end{array} \right\} 2$ 農林	15 農林				<table border="1"> <thead> <tr> <th></th> <th>鯖江</th> <th>三国</th> <th>敦賀</th> </tr> </thead> <tbody> <tr> <th>16 鯖江</th> <td></td> <td>$\left\{ \begin{array}{l} 2-25-10 \\ 25-14 \end{array} \right\} 0$ 三国</td> <td>$\left\{ \begin{array}{l} 2-25-21 \\ 25-6 \end{array} \right\} 0$ 敦賀</td> </tr> <tr> <th>17 三国</th> <td></td> <td></td> <td>$\left\{ \begin{array}{l} 2-23-25 \\ 25-14 \\ 25-14 \end{array} \right\} 1$ 敦賀</td> </tr> <tr> <th>18 敦賀</th> <td></td> <td></td> <td></td> </tr> </tbody> </table>		鯖江	三国	敦賀	16 鯖江		$\left\{ \begin{array}{l} 2-25-10 \\ 25-14 \end{array} \right\} 0$ 三国	$\left\{ \begin{array}{l} 2-25-21 \\ 25-6 \end{array} \right\} 0$ 敦賀	17 三国			$\left\{ \begin{array}{l} 2-23-25 \\ 25-14 \\ 25-14 \end{array} \right\} 1$ 敦賀	18 敦賀			
	武生	丹生	農林																														
13 武生		$\left\{ \begin{array}{l} 2-25-11 \\ 25-12 \end{array} \right\} 0$ 丹生	$\left\{ \begin{array}{l} 0-16-25 \\ 27-29 \end{array} \right\} 2$ 農林																														
14 丹生			$\left\{ \begin{array}{l} 1-25-21 \\ 14-25 \\ 17-25 \end{array} \right\} 2$ 農林																														
15 農林																																	
	鯖江	三国	敦賀																														
16 鯖江		$\left\{ \begin{array}{l} 2-25-10 \\ 25-14 \end{array} \right\} 0$ 三国	$\left\{ \begin{array}{l} 2-25-21 \\ 25-6 \end{array} \right\} 0$ 敦賀																														
17 三国			$\left\{ \begin{array}{l} 2-23-25 \\ 25-14 \\ 25-14 \end{array} \right\} 1$ 敦賀																														
18 敦賀																																	

・**○**印の13チームとシードチーム(工大福井、大野、若狭、啓新)は、明日の決勝トーナメントに進出

なお、大会の優勝チームは、8月7日～8月11日で北海道旭川市で行われる令和5年度全国高等学校総合体育大会に出場します。

また、大会の優勝から4位までのチームは、6月16日～18日 富山県富山市で行われる第59回北信越高等学校バレーボール選手権大会に出場します。

令和5年度 福井県高校春季総合体育大会(バレーボール競技) 結果 男子決勝トーナメント

日にち: 令和5年 6月 2日(武生高校), 3日(武生東高校)

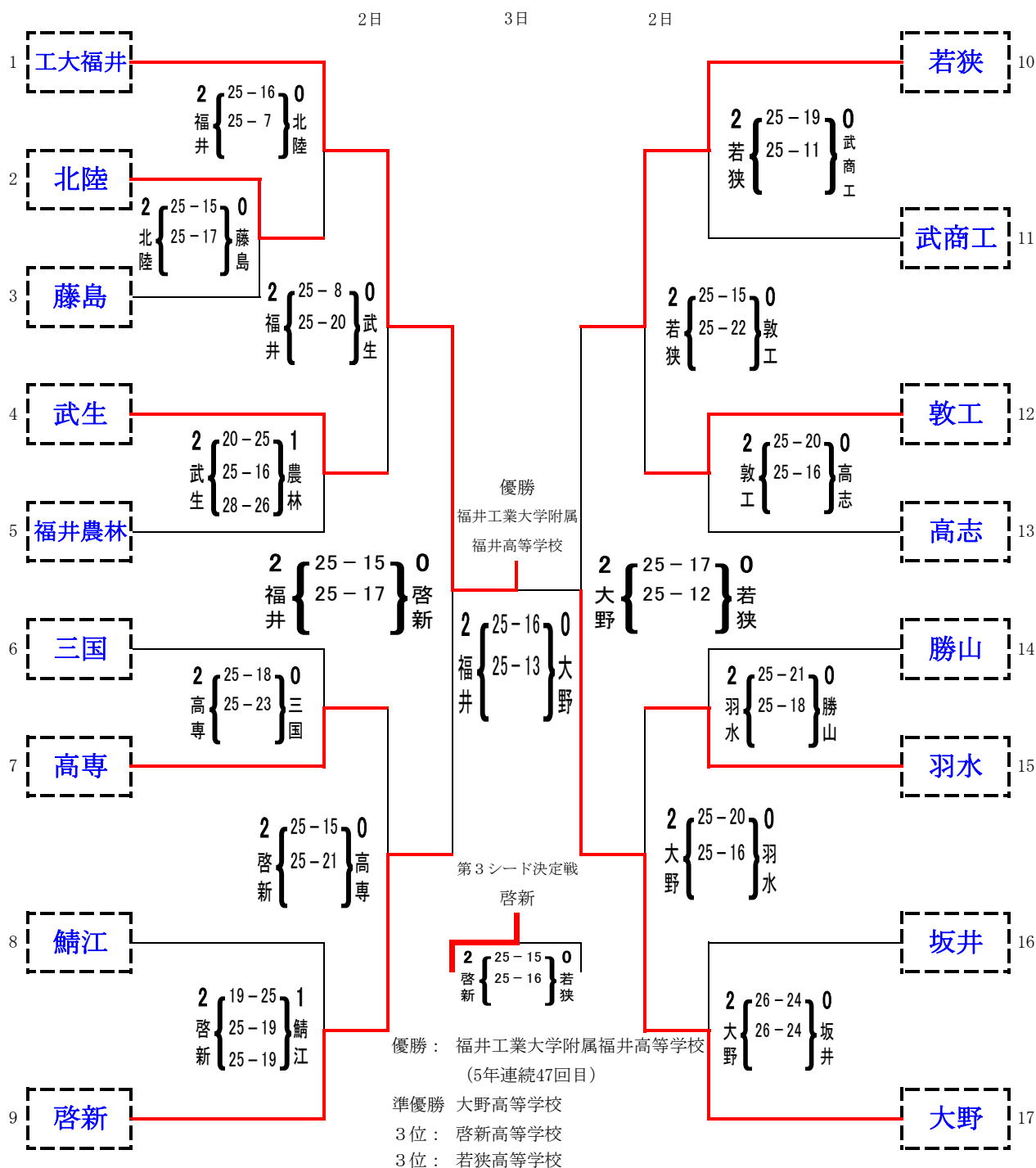

大会の優勝チームは、8月7日～8月11日で北海道旭川市で行われる令和5年度全国高等学校総合体育大会に出場します。
また、大会の優勝から4位までのチームは、6月16日～18日 富山県富山市で行われる第59回北信越高等学校バレーボール選手権大会に出場します。